

Les dalles sont toutes posées dans le même sens.



Température ambiante
Mini : 10° C



Pose sur adhésif double
face grande largeur
tous les 500 m²

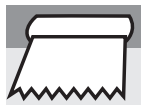

Température du support
Mini : 10° C

Avant de procéder à la mise en œuvre du revêtement, il convient de l'examiner, et de déceler éventuellement tout problème d'ordre visuel. En cas de défauts d'aspect, nous vous demandons d'en informer GERFLOR et de ne pas commencer la mise en œuvre sans son accord.

TABLEAU DES RÉFÉRENCES

PRODUIT	DIMENSIONS	CODE
ATTRACTION CLEANTECH	600x600 mm	3550
BANDE DE RATTRAPAGE (SOUS-COUCHE GTI / GTI UNDERLAYER)	650x100 mm	2603
FORME D'APPUI 38 (EN CAS DE REMONTÉE EN PLINTHE)	20x30x38 mm	4014
MIPOLAM BIOCONTROL (EN CAS DE REMONTÉE EN PLINTHE)	2x20 m	8695 (Biocontrol Clean) BI92 (Biocontrol Performance)
CORDON DE SOUDURE CR40	100 ml	0585
CORDON DE SOUDURE CR50	100 ml	H009
ACCESS SANS QUEUE D'ARONDE	600x300	3559
CORNER SANS QUEUE D'ARONDE	300x300	3558
BARRE DE SEUIL	Barres de 3 ml	0505
SI INSTALLATION AVEC CLEAN CORNER SYSTEM :		
- ANGLE RENTRANT		058S
- ANGLE SORTANT		058R
- KIT GABARIT DE DÉCOUPE ANGLE RENTRANT ET SORTANT		058T

1. DOMAINES D'EMPLOI

	CLASSEMENT P DES LOCAUX EN NEUF ET RÉNOVATION	MODE DE POSE AVEC CONDITIONS DE TEMPÉRATURE	DILATATION PÉRIPHÉRIQUE
	Uniquement dans les locaux à température positive		
ATTRACTION CLEANTECH	Locaux supportant couramment un roulage lourd dans les limites de 40 Kg / cm ² . L'entretien se limite à l'emploi au plus d'une auto laveuse auto tractée.	Ces locaux étant climatisés, le revêtement de sol n'est pas soumis à des écarts de température de plus de 20°C. Les dalles ATTRACTION ont une stabilité dimensionnelle qui permet une pose libre dans la limite de 500m ² .	Les bâtiments étant régulés thermiquement, toute au long de l'année, Gerflor recommande un jeu périphérique de 0.5 cm.

	RÉSISTANCE À LA CHARGE DYNAMIQUE	RÉSISTANCE À LA CHARGE STATIQUE
	PRESSIION MAXIMALE SUPPORTÉE	PRESSIION MAXIMALE SUPPORTÉE
ATTRACTION CLEANTECH	< 40 kg / cm ²	< 40 kg / cm ²

LES DALLES ATTRACTION GERFLOR SONT ADAPTÉES AU PASSAGE DE TRANSPALETTES ÉLECTRIQUES À CONDITION DE RESPECTER LES PRÉCAUTIONS SUIVANTES.

MODÈLE	Transpalette electrique avec variateur
NATURE DES ROUES	Roues Polyuréthanes (type Vulcolan)
VITESSE MAXIMUM	4.8km/h (80% de la vitesse normée de 6km/h)
POIDS DE LA CHARGE : JUSQU'À 1500 Kg INCLUS	OK
POIDS DE LA CHARGE : DE 1500 A 2000 Kg	Effet de marque
POIDS DE LA CHARGE : >2000 Kg	Effet de brûlure



Brûlure en cas d'accélération du transpalette en butée.

Demander aux techniciens des fabricants d'ajuster la vitesse d'accélération ainsi que la vitesse de décélération.

Les modèles de transpalettes à recommander :

- BT TOYOTA : - Electrique : Gamme BT Levio W, modèle type LWE140, 160 180, 200
- Manuel : Gamme BT Lifter
- STILL : - Electrique : Gamme EXU, modèle type EXU 16, 18, 20, 22
- Manuel : Gamme HPT ou HPS
- FENWICK : - Electrique : Modèle type T16, T18, T20

2. SUPPORTS

■ 2.1 - TRAVAUX PRÉPARATOIRES EN SOLS NEUFS

TAUX DE SICCITE :

Taux d'humidité 4% à 4 cm avec test bombe à carbure.

PRÉPARATION MÉCANIQUE :

Les surfaces doivent être soigneusement préparées de façon à les débarrasser de toutes souillures, de laitance de ciment, de produits de cure ou tout autres corps étrangers.

TRAITEMENT DES BOSSSES ET DES FLACHES :

Ponçage des bossés.

Nettoyage : aspiration par aspirateur industriel.

Ragréage ponctuel des flaches par ragréage P4S ou P4SR.

TRAITEMENT DES FISSURES :

Sur tout support, les fissures sont préalablement repérées.

Elles ne sont pas traitées, si elles ne présentent pas de désaffleurement, et si leur largeur est < à 3 mm.

TRAITEMENT DES JOINTS :

Joint de retrait : s'ils présentent une ouverture < 4 mm, ils ne sont pas traités.

Joint de dilatation : après nettoyage soigneux, les joints de dilatation sont respectés : des profils lésés d'arrêt avec ou sans recouvrement sont disposés de part et d'autre du joint.

Joint de construction : assimilés à des fissures, s'ils présentent une ouverture < 3 mm, ils ne sont pas traités.

RAGRÉAGE LOCALISÉ :

Un ragréage en surface peut être nécessaire, notamment là où le support ne présente pas la planéité ou l'état de surface requis.

Caractéristiques requises sur support sec (taux d'humidité 4% à 4 cm avec test bombe à carbure) :

Les performances de l'enduit devront satisfaire les spécifications du classement P4S ou P4SR.

■ 2.2 - SUPPORTS EN RÉNOVATION - NOMENCLATURE DES SUPPORTS

	RÉSINE		CARRELAGE COLLÉ, CARRELAGE SCELLÉ		MOQUETTE
	Planéité < 7mm/2m	Planéité > 7mm/2m	Planéité < 7mm/2m	Planéité > 7mm/2m	
Conservation du revêtement existant % de surface détériorée < 10 %	pose directe	mortier de résine epoxy sablé pour récupération de la planéité	pose directe avec traitement des joints en cas de joints prononcés (largeur joint > 4mm, profondeur > 1mm ou désaffleurement > 1mm)	traitement du carrelage avec primaire et enduit de dressage	dépose
Dépose du revêtement existant % de surface détériorée > 10 %	pose directe sur support remis à nu	dépose cf. béton neuf + traitement du béton pour planéité	pose directe sur support remis à nu	dépose cf. béton neuf + traitement du béton pour planéité	

La pose sur enrobé bitumineux est envisageable si la planéité est < 10 mm sous la règle de 2 m (au delà, raboter les bossés par tout moyen approprié) et si les charges statiques ne dépassent pas 30 kg/cm² (au delà prévoir des plaques de répartition).

En cas de supports non nommés dans cette liste: nous consulter.

3. MISE EN ŒUVRE

■ 3.1 - STOCKAGE & CONDITIONS DE CHANTIER

Avant de procéder à la mise en œuvre du revêtement, il convient de l'examiner, et de déceler éventuellement tout problème d'ordre visuel. En cas de défauts d'aspect, nous vous demandons d'en informer GERFLOR et de ne pas commencer la mise en œuvre sans son accord.

Les magasins étant climatisés, ces dalles ne sont pas soumises à des écarts de température de plus de 20°C.

Les dalles doivent être stockées sur le chantier 24 à 48 heures avant à température ambiante.

⚠ NE PAS MELANGER LES LOTS

■ 3.2 - TYPE DE POSE

Les dalles ATTRACTION CLEANTECH peuvent être collées selon le DTU 53.12, mais elles sont principalement destinées à une pose libre (non collée) limitée à 500 m² d'un seul tenant. Au delà, la surface est fractionnée en tranches de 500 m² et les liaisons entre zones sont adhésivées.

■ 3.3 - MISE EN ŒUVRE DÉTAILLÉE

3.3.1 Fractionnement des surfaces tous les 500 m²

La pose libre étant limitée à 500 m², il est nécessaire de prévoir un fractionnement par tranche de 500 m² en appliquant soit un adhésif double face grande largeur au préalable soit en prévoyant de coller sur une largeur de deux dalles ou tout autre type de fixation/maintien (mécanique) quand il n'est pas possible de coller.

Dans le cas d'une pose dans une grande longueur (circulation, couloir...), l'implantation de l'adhésif double-face grande largeur ou l'encollage devra se faire en ne dépassant jamais plus de 20 rangées de dalles. Éviter un déplacement des dalles sous fluage.

Si un encollage n'est pas envisageable : Définir un autre type de fixation (plaque métallique vissée...).

• Exemple d'une configuration < 500 m²

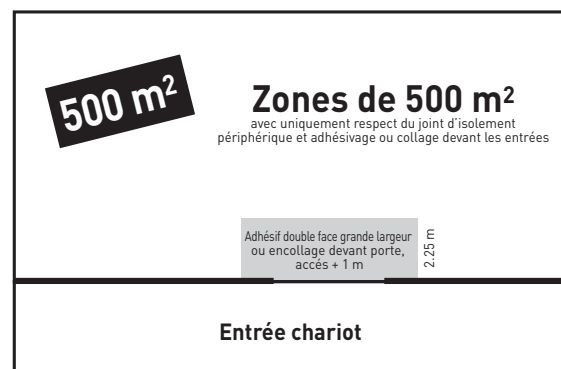

3.3.2 Pose des dalles ATTRACTION

• Précautions

1- Les dalles sont livrées sur palette. Il est impératif de ne pas mélanger les différents lots

2- Sens de pose : Les dalles sont posées TOUTES dans le même sens. Respecter le sens indiqué par la flèche au dos de la dalle.

3- Les matériaux pressés, tels que les dalles ATTRACTION, peuvent avoir des tolérances de dimensions d'une série à l'autre ou d'un coloris à un autre qui peuvent varier de 1 mm. Dans ce cas, les dalles peuvent prendre un léger décalage. Il conviendra alors de recouper la rangée complète de dalles afin de pouvoir continuer la pose.

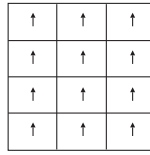

- marquer la dalle à couper le long de la lisière du gabarit, avec un couteau équipée d'une lame droite
- découper proprement la partie de la dalle à poser, puis la mettre en place.

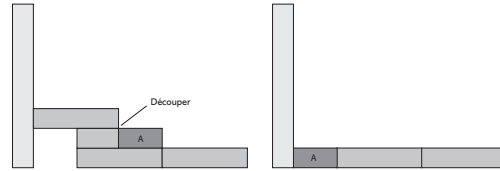

- pour les parties difficiles (huisserie, ...) utilisez la cisaille démultipliée.

• Implantation

La mise en œuvre des dalles sur des grandes surfaces doit toujours se faire en travaillant sur les deux axes qui auront été tracés. Tracer les axes soit le long d'un mur, soit en croix au milieu de la salle.

- Appliquer uniformément le poissant ou la colle acrylique au rouleau à raison de 100 à 150 g/m² environ, sur les deux axes.
- Appliquer une bande de poissant ou d'adhésif double face (Fix and Free 100) sous chaque rangée de dalle, dans un seul sens, afin d'assurer un maintien de la dalle pendant le chanfreinage.
- Laisser gommer selon la prescription du fabricant de colle
- Il est aussi possible de coller ou d'adhésiver sur toute la surface



Cisaille à ongle
Reference : Romus : 93401 /
Janser : 237 530 000
Pour découpe autour des pieds
d'huisserie, endroits difficiles d'accès.



Cisaille à ongle démultipliée
Reference : Janser : 262 284 000
Pour découpe autour des pieds
d'huisserie, endroits difficiles d'accès.

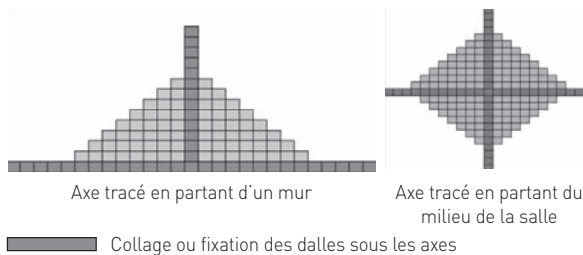

Axe tracé en partant d'un mur

Axe tracé en partant du milieu de la salle

Collage ou fixation des dalles sous les axes

• Application d'un mastic en périphérie

Nous recommandons d'appliquer un mastic polyuréthane ou hybride (M.S. Polymère) dans le jeu périphérique afin d'éviter toute pénétration d'eau ou autre.

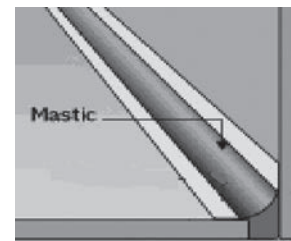

• Positionnement des dalles

- Poser les dalles en escalier à partir des axes.
- Positionner les dalles en laissant entre elles un espace de 0.8 à 1.2 mm pour permettre la soudure. Vérifier qu'il n'y a pas de décalage d'une rangée à l'autre.
- Les dalles sont posées TOUTES dans le même sens (cf flèches au dos des dalles).

Ne pas poser les dalles par rangée pour éviter des décalages.

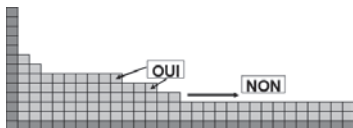

• Arasement périphérique

Les dalles seront disposées de telle sorte que les découpes périphériques soient > 1/2 dalle.

• Découpe (mode opératoire, outils ...)

- Jeu périphérique : en partie courante, le jeu périphérique est de 0,5 cm
- Prévoir une scie circulaire sur plateau pendant la durée du chantier.
- La découpe est effectuée soit au cutter (1 passage en surface et reprise sur l'envers), soit par la technique du report (trusquinage)
Trusquinage : Méthode qui permet de tracer ou couper des lignes parallèles. On utilise pour cela un trusquin ou le format d'une dalle :
- positionner la dalle à couper sur la dernière dalle entière posée
- prendre une dalle entière qui servira de gabarit
- la poser sur la dalle à couper, en s'appuyant sur la cloison (mur). Laisser un jeu de 0.5cm

3.3.3 Mise en œuvre en remontée en plinthe

La mise en œuvre des dalles ATTRACTION CLEANTECH EN REMONTEE EN PLINTHE commence par la pose des dalles entières et se termine par les remontées en plinthe à l'aide de Mipolam Biocontrol.

Pour la mise en œuvre de la remontée en plinthe, se référer aux Principes de Mise en Œuvre Remontée en plinthes, et Mise en œuvre des angles rentrant et sortant du Clean Corner System.

• Traçage et implantation

Tracer un repère périphérique à 10 cm en tout point par rapport au mur avec un traceur à plinthe ou un gabarit positionné sur le mur

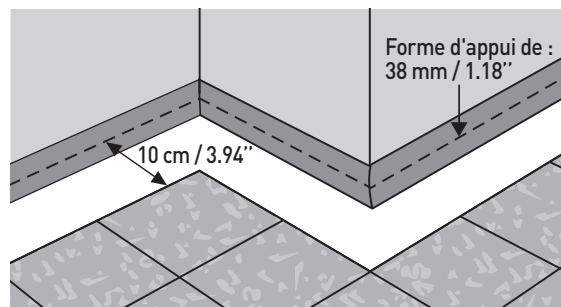

- Ne pas utiliser de cordex car il ne suivra pas la linéarité du mur
- Tracer sur les murs une ligne droite pour matérialiser le haut de la remontée en plinthe (maxi 15 cm).
- Implanter à partir de la nouvelle surface définie les dalles ATTRACTION CLEANTECH en tenant compte l'équilibrage des coupes afin qu'il n'y ai pas de coupe < à une 1/2 dalle.
- Procéder à la mise en œuvre de toutes les dalles entières.

- Poser la bande de rattrapage (sous-couche GTI / GTI Underlayer) sur le pourtour du local
- Coller ou adhésiver (acrylique ou double face) la forme d'appui «remontée en plinthe» en veillant à la qualité de jointoement dans les angles (coupe à la boîte à ongles ou cisaille).
- Coller ou adhésiver la bande de sol Mipolam Biocontrol remontée en plinthe.

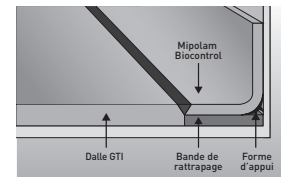

4. TRAITEMENT DES JOINTS PAR SOUDURE A CHAUD

En remontée en plinthe : commencer par souder les remontées en plinthe
Les joints de dalles sont soudés avec un cordon de soudure [CR40 ou CR50 de Gerflor]

IMPORTANT :

- Les dalles ne sont pas chanfreinées d'origine.
- Afin d'éviter des mauvaises soudures à l'intersection des dalles, il est nécessaire de chanfreiner, souder et araser dans un sens avant de faire la même chose dans l'autre sens.
- Il est nécessaire d'être très attentif lors de l'utilisation de la chanfreineuse électrique, afin d'éviter de chanfreiner en dehors du joint.

■ 4.1 SOUDURE DES REMONTÉES EN PLINTHE

- **Chanfreiner les joints** au triangle et au cutter dans les arrondis

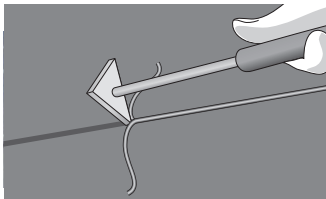

- **Souder les joints** à chaud, avec un chalumeau à air chaud type Triac S

Utiliser une buse Rapid Ultra recourbée
Nettoyer les buses régulièrement afin d'éviter d'avoir un dépôt de calamine le long du cordon de soudure.

Nous recommandons d'utiliser la buse Rapid Ultra recourbée :
Réf. 224 800 013 de Janser ou 95028 de ROMUS

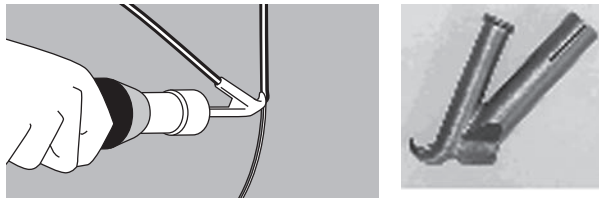

- **Araser le cordon** avec un araseur spécial remontée en plinthe lorsque le cordon est froid.

Nous recommandons un araseur spécialement étudié pour les remontées en plinthe : Réf. 95103 de Romus

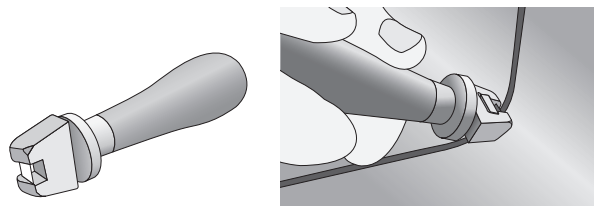

■ 4.2 - SOUDURE À PLAT

Afin d'éviter des mauvaises soudures à l'intersection des dalles, il est nécessaire de chanfreiner, souder et araser dans un sens avant de le faire dans l'autre sens.

- **Chanfreiner les joints** à la chanfreineuse électrique, lame Largeur 3,3 mm Profondeur 1,5 à 1,8 mm.

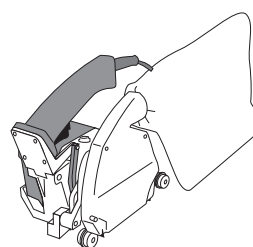
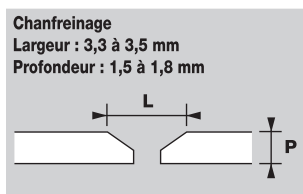
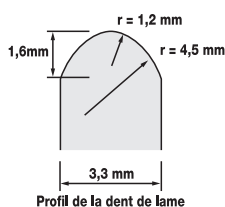

Chanfreineuse

• **Souder les joints à chaud** en utilisant un chariot à souder.
Utiliser un chariot à souder LEISTER type UNIVERSAL ou UNIFLOOR équipée d'un chalumeau à variateur électronique à air chaud et une buse équipée d'une buse multi sorties à buse serrée, prévue à cette effet.

OUTILS	RÉFÉRENCE ROMUS	RÉFÉRENCE JANSER	RÉFÉRENCE LEISTER
Buse serrée	95254	225 860 040	105 407

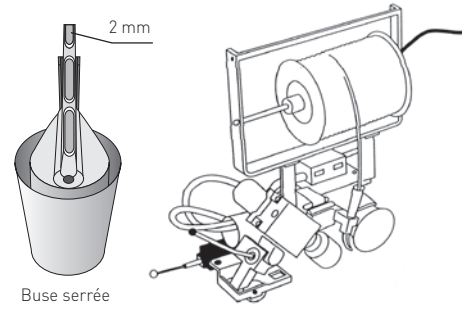

• **Araser le cordon avec un couteau MOZART :**

Premier temps : Pré-araser en plaçant le guide d'arasement sous la lame du couteau MOZART (fig. 1)

Deuxième temps : Le cordon de soudure doit être totalement refroidi

Faire pivoter le guide d'arasement à 90° sur le côté pour éliminer totalement l'excédent du cordon de soudure. (fig. 2)

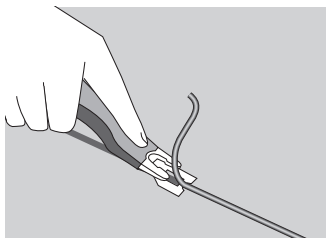

Fig. 1 - Guide d'arasage sous la lame

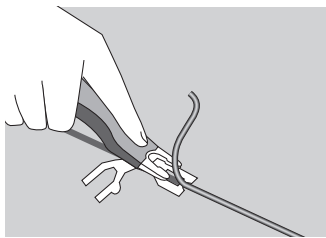

Fig. 2 - Guide d'arasage à 90°

OUTILS	RÉFÉRENCE ROMUS
Couteau MOZART	95130
Lames de rechange	95129

Cette méthode d'arasement permet d'éviter les soudures creuses.

■ 4.3 RACCORD OU RÉPARATION DE SOUDURE

- Pré-araser le cordon soudé,
- Nettoyer le joint en aspirant les saletés et en passant un grattoir triangulaire
- Faire une encoche aux deux extrémités du cordon soudé
- Souder avec le chalumeau équipé de la buse rapide comme indiqué dans les chapitres précédents en commençant sur le cordon déjà soudé et en finissant sur le cordon déjà soudé (environ 5 cm).

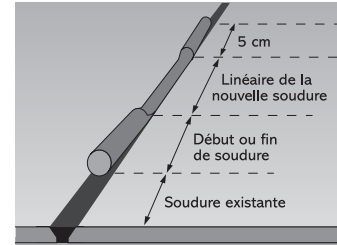

5. TRAITEMENT DES POINTS SINGULIERS

■ 5.1 - PLINTHES

Plinthes VYNAFLEX ou Plinthes Décor de Gerflor pour la finition entre le sol et mur, lorsque le revêtement de sol n'a pas de remontée en plinthe.

■ 5.2 - JOINTS DE DILATATION DU SUPPORT

- Joints sans différence de niveau : le profilé CJ 20-5 de ROMUS couvre le joint. Les dalles non collées sont coupées le long du joint et doivent être soudées sur le joint souple.
- Joints avec profilé de recouvrement : le profilé est en surépaisseur sur le revêtement et est fixé sur un seul côté.

■ 5.3 - ARRÊTS ET PASSAGES DE PORTE

Utiliser les profilés suivants selon les conditions d'usage (intensité du trafic, humidité, ...) :

5.3.1 - Profil de finition 0505 de Gerflor

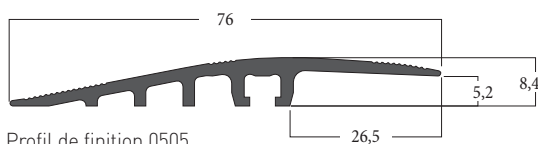

Profil de finition 0505

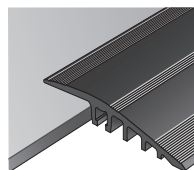

Profilé de 3 m de long avec 10 trous perçage fraisés de diamètre 4,3 mm

L'entraxe entre les trous est de 313 mm

Le premier trou est à 90 mm de l'extrémité

Les trous sont ébavurés après perçage

Vis TFZ 4x50 mm et cheville 6x30 mm (fournies)

Vis TFZ Ø 4 mm et longueur 50 mm



Cheville Ø 6 mm et longueur 30 mm



5.3.2 - RAMPE PVC 6 MM GRAND TRAFIC (Réf. : 0500)

Cette rampe peut être posée sur des supports de type carrelage, béton, résine, anciens revêtements PVC.

Voir Principe de Mise en Oeuvre [512] Rampe PVC 6 mm Fort Trafic

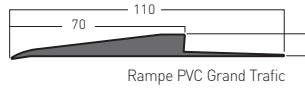

Rampe PVC Grand Trafic

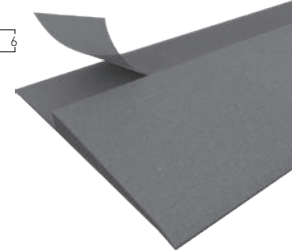

5.3.3 - ATTRACTION ACCESS ET CORNER

ATTRACTION CLEANTECH ACCESS 600 mm x 300 mm

ATTRACTION CLEANTECH CORNER 300 mm x 300 mm

Les ATTRACTION CLEANTECH ACCESS et CORNER peuvent être utilisés pour finir le contour d'une surface

Ces accessoires nécessitent d'être collés avec une colle réactive bi-composant et lestés pendant la prise de la colle (6 à 12 heures).

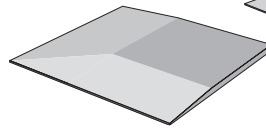

ATTRACTION CLEANTECH CORNER

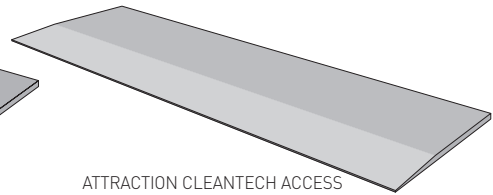

ATTRACTION CLEANTECH ACCESS

6. REMISE EN PLACE DU MOBILIER

- La remise en place des machines de process ou autres (vide ou chargées) doit se faire en plaçant au préalable des plaques de répartitions pour éviter de faire glisser le matériau qui est posé libre et de le rayer.
- Toute dégradation du matériau provoquée par la remise en place du matériel ne pourra pas être prise en compte par l'installateur ou le fabricant du matériau.

7. RÉPARATION ET MAINTENANCE

SURVEILLANCE, MAINTENANCE ET RÉPARATION

L'exploitant doit surveiller régulièrement la bonne tenue apparente de l'ouvrage et signaler au maître d'ouvrage et / ou à l'installateur d'origine les éventuelles anomalies qui pourraient, d'après lui, entraîner des risques sur la pérennité de l'ouvrage.

L'analyse technique, demandée par l'exploitant auprès des co-titulaires, devra différencier le vieillissement qui relève de l'usure normale due au trafic et à l'utilisation des locaux, des dégradations d'origine accidentelle.

Si les remarques formulées par l'exploitant s'avèrent fondées après analyse technique, l'installateur procèdera aux travaux de réparation dans le cadre de ses engagements contractuels et / ou légaux.

REMARQUE :

Dans le cadre de cette surveillance, l'utilisateur devra signaler sans délai, pour réparations, les accidents consécutifs à l'exploitation des locaux et notamment : les coupures dues à la chute d'outils coupants, les brûlures ponctuelles, etc...

Cette maintenance peut être assurée par le service d'entretien de l'exploitant.